

令和5年度 県民総合スポーツ大会 兼 埼玉県高等学校バスケットボール競技新人大会

◎日程 令和6年1月12日(金)・13日(土)・14日(日)・19日(金)・20日(土)・21日(日)

◎会場 上尾運動公園体育館 A・B・C 12・13・14・19・20・21日
 児玉総合公園体育館 D・E 12・13・14日
 本庄総合公園体育館 F・G・H 12日
 桶川サンアリーナ J・K・L 13日

◎試合時間 第1試合 9:30～ 第2試合 11:00～
 第3試合 12:30～ 第4試合 14:00～

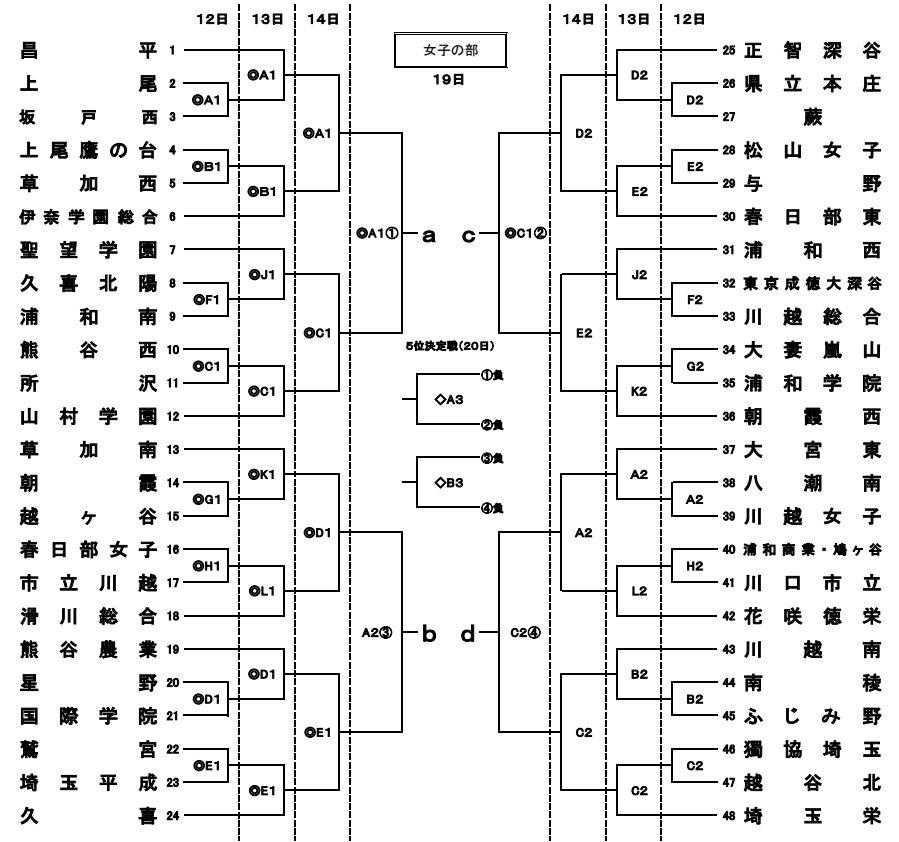
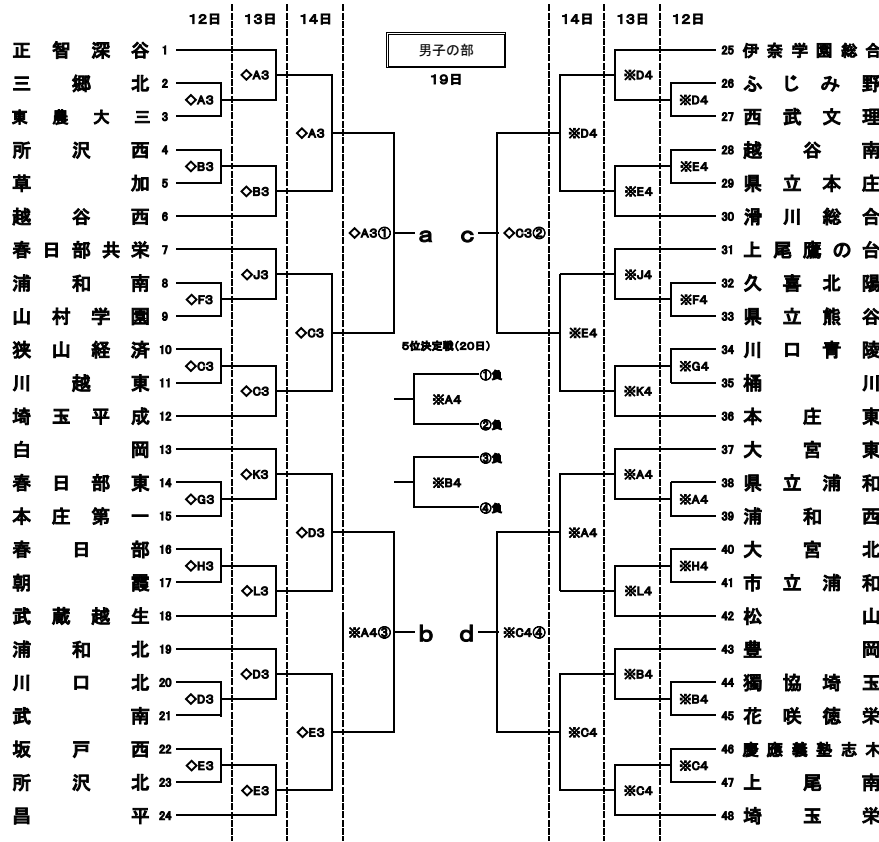

決勝リーグ	
20日 11:00～	21日 11:00～
A2 a-c B2 b-d	△A2 a-c勝-bd負 △B2 a-c負-bd勝
	※A4 a-c勝-bd勝 ※B4 a-c負-bd負

決勝リーグ	
20日 9:30～	21日 9:30～
◎A1 a-c ◎B1 b-d	◎A1 a-c勝-bd負 ◎B1 a-c負-bd勝
	A3 a-c勝-bd勝 B3 a-c負-bd負

◎諸注意

- クォーター制、ハーフタイム10分で行う。
- ユニフォームは、番号の若いチームが白・Aチームとする。
- ベンチは番号の若いチームがオフィシャル席に向かって右側とする。
- オフィシャルは原則として負けチームが行う。ただし、第1試合は第3試合の組み合わせ番号の若いチームが1試合通して行う。第4試合は、第3試合の勝敗に関係なく、第1試合にオフィシャルを行わなかった第3試合のチームが1試合通して行うこととする。
- ベンチの人数は、コーチ1人、アシスタントコーチ1人、マネージャー1人、選手15人の合計18名までとする。ベンチ入りメンバーは参加申込書に記載されている25名の中からの15名とする。ただし、ユニフォーム番号の変更は認めない。顧問は必ずベンチに入ること。
- メンバー表の提出・記入は試合開始20分前までとする。
- 全試合、定刻で試合を開始する。前の試合が遅れた場合、終了後10分間の練習時間を確保する。
- 会場のルールを守り、大切に使用すること。上下の靴の区別をつけること。
- 公共施設の体育館の開場は8:30である。
- 各チームでゴミ袋等を用意してゴミを持ち帰り、その旨を顧問が本部に連絡すること。
- 鳴り物の応援は行わないこと。(太鼓、ラッパ等)
- 貴重品の管理は、各チームで行うこと。会場を去る場合は忘れ物に注意すること。
- 高校生のマネージャーに著しく反した行動を取った場合、今後の出場を辞退していただくことがある。
- 組合せ表の◎・◇・※印のチームは、協力をお願いします。 ◇ 第1・4(3)試合オフィシャル ◎ 会場準備 ※ 会場片づけ・掃除

◎リーグ戦の順位決定方法について

- ①チームの順位は勝敗記録によって決定されなければならない。各ゲームに勝ったチームに勝ち点2、各ゲームに負けたチームに勝ち点1(ゲームの途中終了を含む)、各ゲームの没収によって負けたチームに勝ち点0が与えられる。
 - ②この手帳は、総当たり方式の大会に適用される。
 - ③グループ内で、全ゲームの勝敗記録が2チーム以上で同じ場合、その2チーム以上のチーム間での対戦成績によって順位を決定する。2チーム以上のチーム間での勝敗記録が同じ場合、次の順序で更なる基準が適用される:
 - ・当該チームの対戦での得失点差の大きい方
 - ・当該チームの対戦での得点数の大きい方
 - ・グループ内の全ゲームでの得失点差の大きい方
 - ・グループ内の全ゲームでの得点数の大きい方
- これらの基準によっても順位が決定できない場合は、グループ内のゲームがまだ残っていれば勝敗記録が同じチームが同順位とし、グループでのゲームがすべて終了した後も複数のチームの順位が同じであれば、抽選によって最終順位を決定する。
- ④これらの基準の各段階で順位を決定していき、順位決定されていない当該チーム間の対戦成績で③の手順を初めから繰り返す。